

# TEMPUR ERGO™ SMART

*Aangedreven door Sleeptracker-AI®*

**HANDLEIDING**

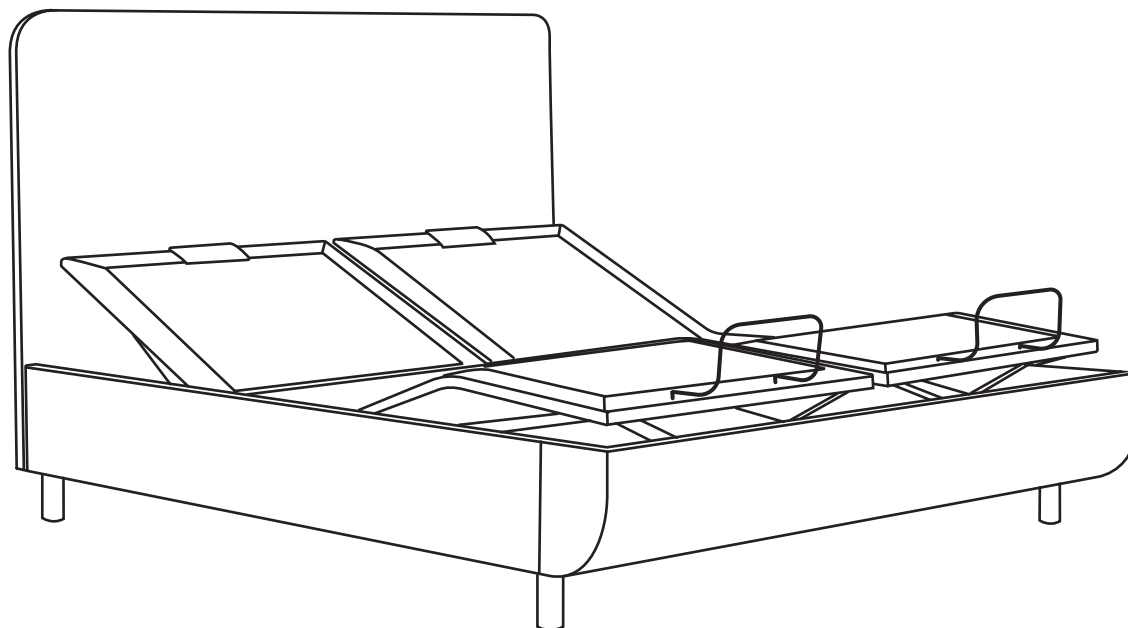

<b>Veiligheidsmaatregelen en gebruiksverklaringen</b>	3
Beknellingsgevaar	5
Veiligheidskenmerken	5
Gewichtslimieten	6
<b>Installatie, opstelling en gebruik</b>	
Onderdelenlijst	7
Montage buitenframes	8
Installatie en opstelling verstelbare basis	9
Plaatsing binnenframe(s)	10
Functies	11
Kinderslot	13
Koppeling afstandsbediening	14
Installatie Sleeptracker	15
Synchronisatie twee bases	16
Laden via USB	16
Riem voor back-up noodbatterij	17
Problemen oplossen	18
<b>Tempur® Sleeptracker-AI®-systeem voor TEMPUR ERGO™ SMART</b>	19
<b>Reiniging en onderhoud</b>	21
<b>Elektrische onderdelen weggooien</b>	22
<b>Gelijkvormigheidsverklaring</b>	23

# Veiligheidsmaatregelen en gebruiksverklaringen

Lees alle instructies voordat u uw TEMPUR ERGO™ SMART gebruikt. BEWAAR DEZE INSTRUCTIES.

## WAARSCHUWING

### Om het risico op kortsluiting, brandwonden, brand of verwonding te beperken:

- Haal de stekker van de basis steeds uit het stopcontact voordat u een onderdeel van de basis onderhoudt.
- Om het risico op elektrische shock te beperken, haal de stekker van de basis uit het stopcontact voordat u deze schoonmaakt.
- Om veilig los te koppelen, zorg ervoor dat de basis vlak ligt en alle motoren uitgeschakeld zijn, en haal de stekker uit het stopcontact.
- Houd het netsnoer uit de buurt van verwarmde oppervlakken.
- Bedien de basis nooit terwijl de luchtopeningen geblokkeerd zijn. Hou de luchtopeningen vrij van pluisjes, haar en dergelijke. Laat geen voorwerpen in een opening vallen en steek er niets in vast.
- Gebruik de bedbodem niet meer en neem contact op met een erkend onderhoudscentrum indien: het snoer of de stekker beschadigd is, de basis niet correct werkt of in water is terechtgekomen.
- Gebruik deze bedbodem alleen voor het beoogde gebruik zoals in deze handleiding wordt beschreven. Gebruik geen toebehoren/accessoires die niet door de fabrikant worden aanbevolen.
- Nauwlettend toezicht is vereist wanneer de bedbodem gebruikt wordt door of in de buurt van kinderen, herstellende patiënten of gehandicapte personen.

- Achteloosheid veroorzaakt brand - we bevelen sterk aan om niet in het bed te roken.
- Brandgevaar: houd de producten uit de buurt van open vuur.

### Veiligheid van het stopcontact:

De bedbodem mag enkel rechtstreeks op een stopcontact in de buurt worden aangesloten. Een ongepaste verbinding van de apparatuur kan leiden tot een risico van kortsluiting, elektrische brand of een gebrekkige werking van deze bedbodem. Indien de stekker niet in uw stopcontact past, neem dan contact op met een erkende elektricien om een gepaste stekker te installeren. Ongeoorloofde wijziging of het niet gebruiken van een stopcontact in de muur kan het gedeelte van de garantie die op elektriciteit betrekking heeft, ongeldig maken.

# Medidas de seguridad e indicaciones de uso

## **OPGELET**

- Ga niet op de uiteinden van de frames zitten of staan terwijl ze omhoog staan.
- Wanneer u de positie van de bedbodem aanpast, wees dan extra voorzichtig zodat uw vingers niet in het mechanisme terechtkomen.

## **BELANGRIJK**

- Niet gebruiken voor het heffen en laten zakken van lasten in industriële of technische toepassingen.
- Vermijd krachten die de aangegeven waarden op het typeplaatje op de motor overschrijden.
- Om te voorkomen dat koppelstukken verwrongen raken, moet de bedbodem op een plat oppervlak geplaatst worden.

## **Garantiewaarschuwing:**

Open de bedieningskast, motoren of afstandsbediening niet en knoei er niet mee (met uitzondering van de batterijcompartimenten). De garantie vervalt indien er met de interne werking van deze onderdelen werd geknoeid.

## **Gebruik voor binnenshuis en ziekenhuisdisclaimer:**

De TEMPUR ERGO™ SMART Powered by Sleeptracker-AI® is uitsluitend ontworpen voor binnenshuis gebruik.

Deze basis is niet bedoeld als ziekenhuisbed en werd niet ontworpen met het oog op het voldoen aan ziekenhuisnormen.



Gebruik deze basis niet met apparatuur voor zuurstoftherapie van het TENT-TYPE of in de buurt van brandbare, explosieve gassen of dampen.

# Veiligheidsmaatregelen en gebruiksverklaringen



## Beknellingsgevaar

- Kinderen en huisdieren kunnen verpletterd of gedood worden als ze in de bewegende delen van het bed gekneld raken.
- Voordat u de positie van de basis verandert, moet u controleren of er zich geen kinderen of huisdieren in de buurt of onder de basis bevinden.
- Leer kinderen niet aan om de afstandsbediening te bedienen.
- Schakel het kinderslot van de afstandsbediening in voordat u de ruimte verlaat.
- Houd het bed in vlakke positie wanneer het niet in gebruik is.
- Bewaar de afstandsbediening op een plek waar kinderen deze niet kunnen vinden.
- Kinderen mogen dit product niet bedienen zonder toezicht van een volwassene.
- Om het risico verwonding te voorkomen, mogen kinderen en huisdieren niet op of onder het bed spelen.
- Gooi alle verpakkingsmaterialen onmiddellijk weg, want ze kunnen voor kinderen en huisdieren verstikkingsgevaar inhouden.

**Dit apparaat mag alleen worden gebruikt door onderstaande gebruikers onder toezicht of met instructies over het veiligheidsgebruik en met volledig begrip van de daaruit voortvloeiende risico's.**

**Deze gebruikers zijn onder andere:**

- Kinderen van 8 jaar en ouder
- Personen met verminderde lichamelijke, zintuiglijke of mentale capaciteiten
- Personen die ervaring of kennis ontbreken  
Schoonmaak en onderhoud door de gebruiker mogen NIET zonder toezicht door kinderen worden uitgevoerd.

## Veiligheidskenmerken

**Handmatige bediening** - Als er iets vast komt te zitten in het plateau wanneer het plat ligt, kunt u het plateau handmatig omhoog tillen door het bij het hoofd of de voet op te tillen om de druk te verlichten en los te laten.

**Kinderslot** - Deze afstandsbediening is geprogrammeerd met een kinderslot als veiligheidsfunctie. Informatie over het in- en uitschakelen van deze functie vindt u op de pagina's over Afstandsbediening en op de achterkant van uw afstandsbediening.

**Noodstop** - U zet de beweging van het platform stil door op een willekeurige knop van de afstandsbediening te drukken.

**Stroomstoring** - Gebruik de "Riem voor back-up noodbatterij" als tijdelijke stroombron om de basis naar de gewenste positie te brengen. Instructies over hoe u de Riem voor back-up noodbatterij gebruikt, vindt u in de pagina's over de Riem voor back-up noodbatterij.

**Vermogenswaarden** -

INPUT: AC 100-240V 50/60 HZ 1,5A

OUTPUT: DC 29V 20A WATT: 58,0W

**Productspecificaties** -

**De tilmotoren zijn niet ontworpen om ononderbroken in werking te zijn gedurende langer dan twee [2] minuten in een tijdspanne van achttien [18] minuten** of ongeveer 10% bedrijfscyclus. Pogingen om deze specificaties te omzeilen of overstijgen, zullen de verwachte levensduur van het product aantasten en kunnen de garantie ongeldig maken.

**De massagemotoren zijn niet ontworpen om ononderbroken in werking te zijn gedurende langer dan 30 minuten na elkaar.** Laat het massagesysteem nadat de massagefunctie automatisch uitschakelt gedurende 30 minuten rusten voordat u een nieuwe sessie start.

# Veiligheidsmaatregelen en gebruiksverklaringen

## **Gewichtslimieten**

Volgens ons aanbevolen gebruik (slapen, zitten en op de bedrand zitten) gelden er gewichtslimieten van maximaal 150 kg (bewegend gewicht) over het volledige bedoppervlak per eenpersoonsbed, hierbij zijn er geen beperkingen van toepassing.

OPMERKING: Indien de aanbevolen gewichtslimieten worden overschreden, kunt u uw TEMPUR ERGO™ SMART Powered by Sleeptracker-AI® beschadigen en uw garantie ongeldig maken.

**Voor superieure prestaties moet u in en uit uw TEMPUR ERGO™ SMART Powered by Sleeptracker-AI® stappen terwijl hij in platte of volledig verlaagde positie is.**

## **Akoestiek**

Wanneer u in of uit het bed stapt of gewicht over de basis verplaatst, kan dit contactgeluid hoorbaar zijn wanneer de wieltjes contact maken. Dit is normaal.

## **De “geur van nieuw”**

Sommige mensen merken een geur op wanneer hun nieuwe TEMPUR®-product wordt uitgepakt. Dit kan absoluut geen kwaad en verdwijnt kort nadat het product in gebruik is genomen.

## **Tempur® Sleeptracker-AI® systeem Kennisgeving inzake pacemakers**

Als u een medisch apparaat gebruikt, zoals een pacemaker of implanteerbare cardioverter-defibrillator (ICD), raadpleeg dan uw arts voordat u dit product gebruikt.

# Onderdelenlijst

Voordat u het verpakkingsmateriaal weggooit, dient u te controleren of u alle onderdelen hebt.

## Buitenframe

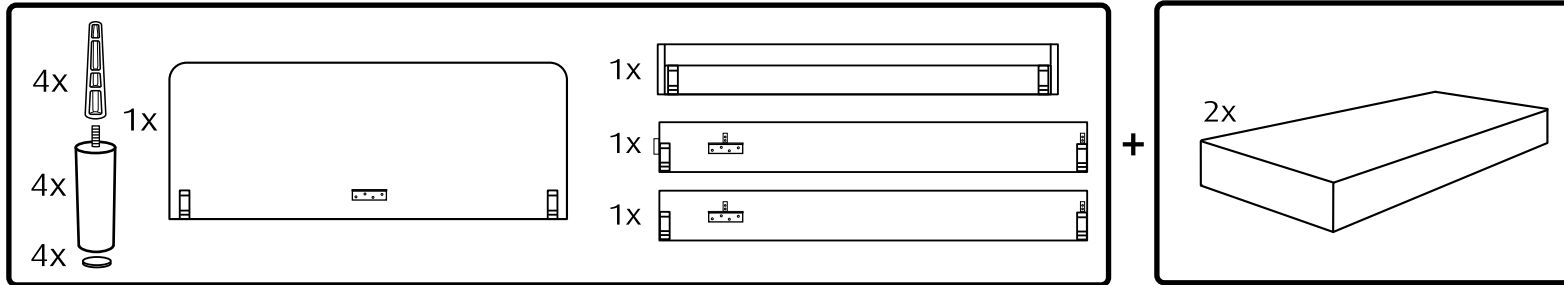

## Verstelbare basis\*\*

Alle elektronica en onderdelen die moeten geïnstalleerd worden, bevinden zich in verpakkingen onder de basis, of bevestigd aan de basis.

- A) Draadloze afstandsbediening
- B) AAA-batterijen
- C) Blokkeerstang voor de matras
- D) Netsnoer
- E) Stroomtoevoer
- F) Riem voor back-up noodbatterij\* (alkalinebatterijen van volt niet inbegrepen)

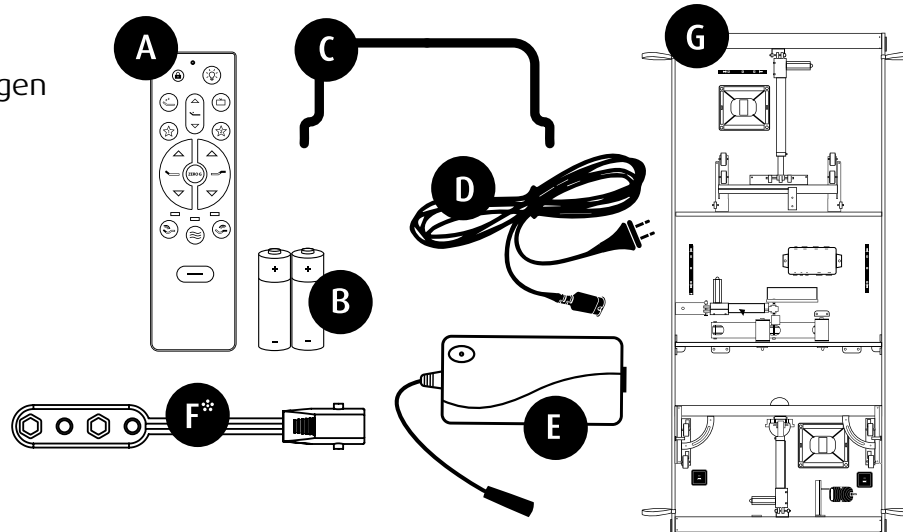

\*Laat aangesloten op de stroomtoevoer.

- G) Verstelbare basis

\*\*indien u twee bases hebt, dan hebt u ook dubbele onderdelen

# Montage buitenframes

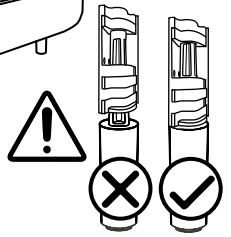
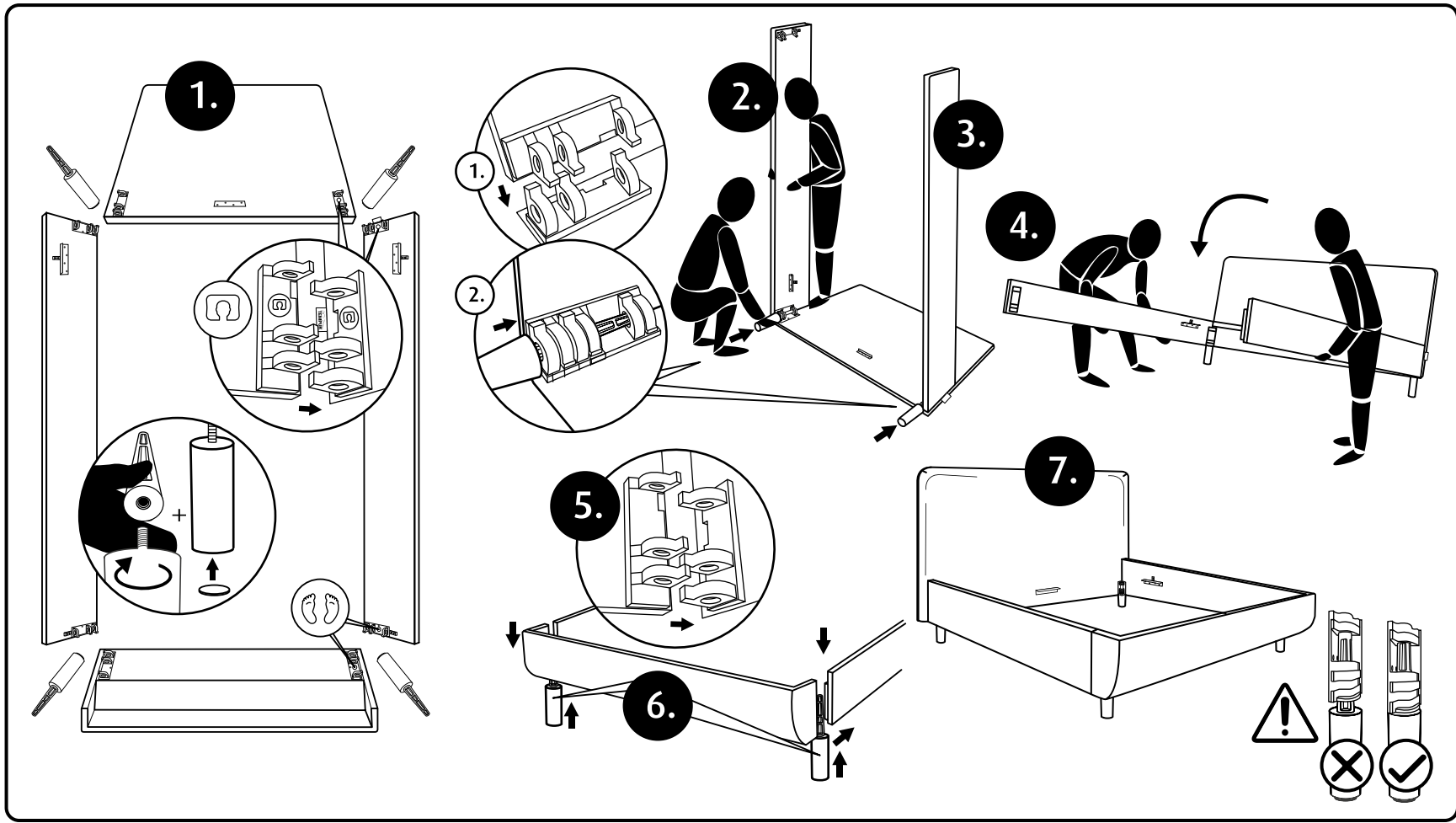
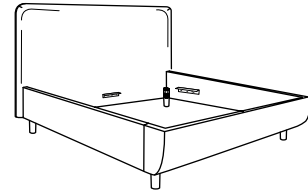



# Installatie en opstelling verstelbare basis

## overzicht verstelbare basis

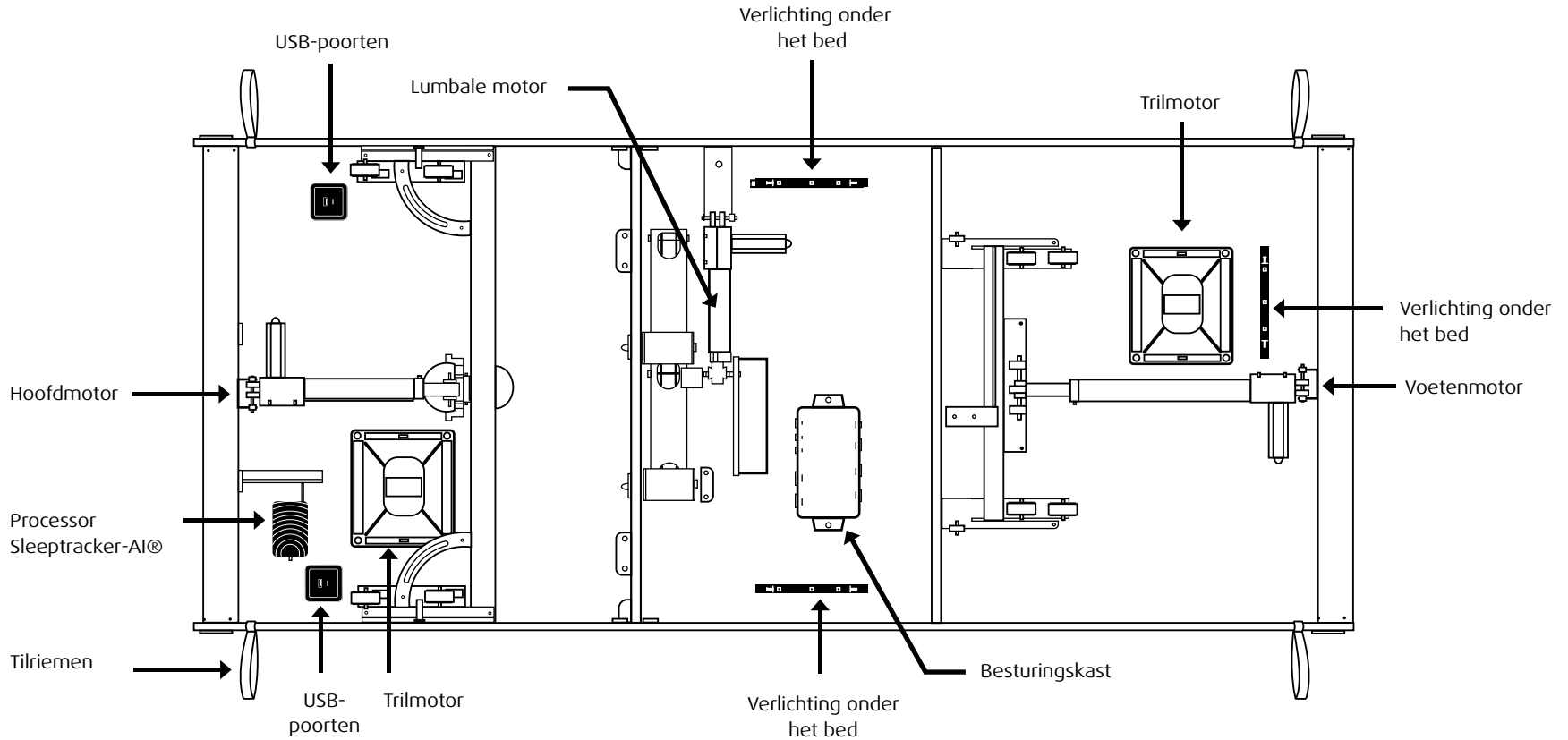

# Plaatsing binnenframe(s)

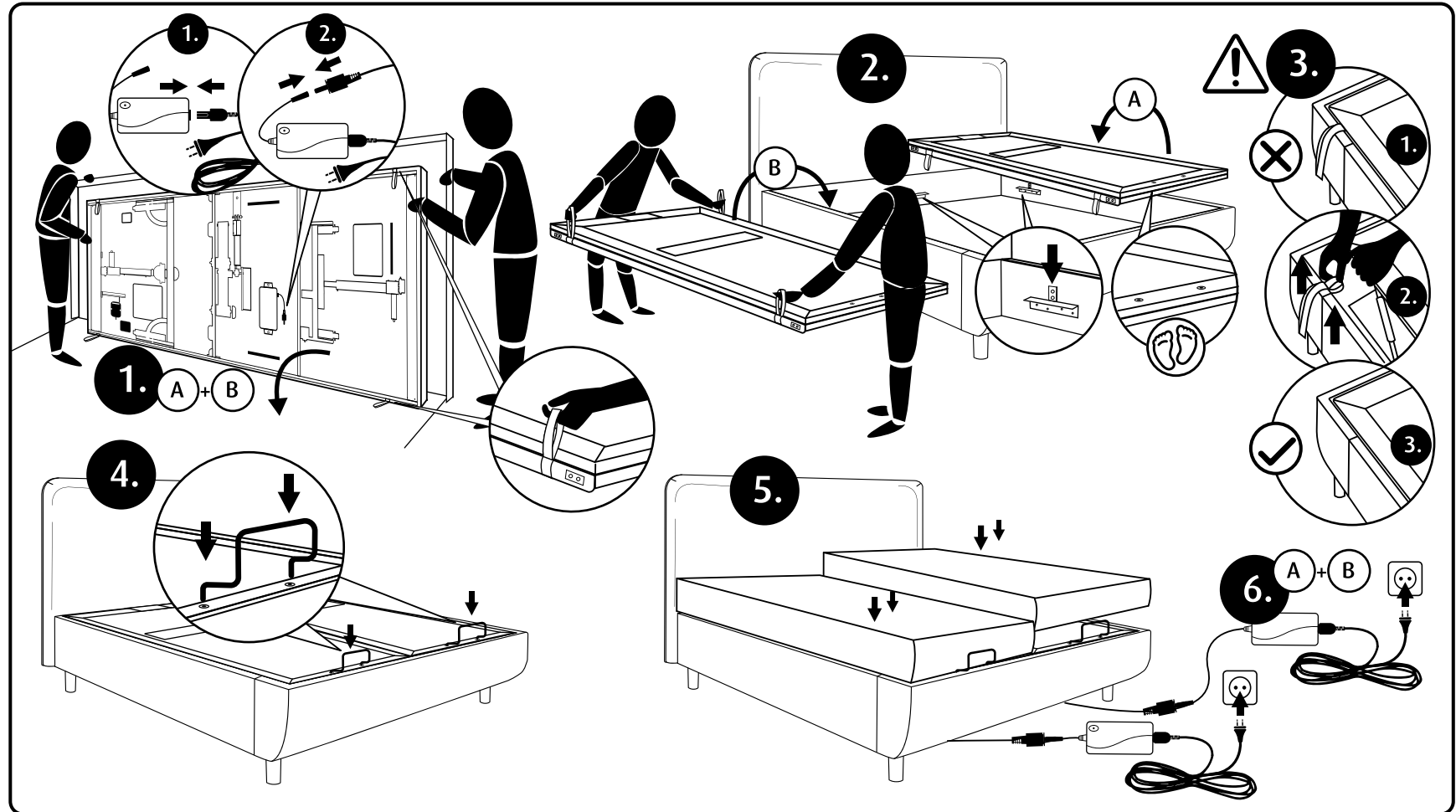
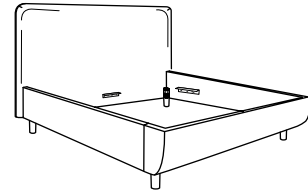

# Afstandsbediening

**Bij levering is de afstandsbediening al gekoppeld aan de verstelbare basis**

Er zijn twee (2) AAA-batterijen vereist om de afstandsbediening te bedienen.

## AANPASSEN

### Aanpassingen hoofdpositie

Gebruik om het hoofdeinde van uw verstelbare omhoog en omlaag te brengen.

## WAARSCHUWING

De batterijen die bij de elektronische toebehoren meegeleverd zijn, zijn niet oplaadbaar en mogen niet in een batterijlader geplaatst worden.

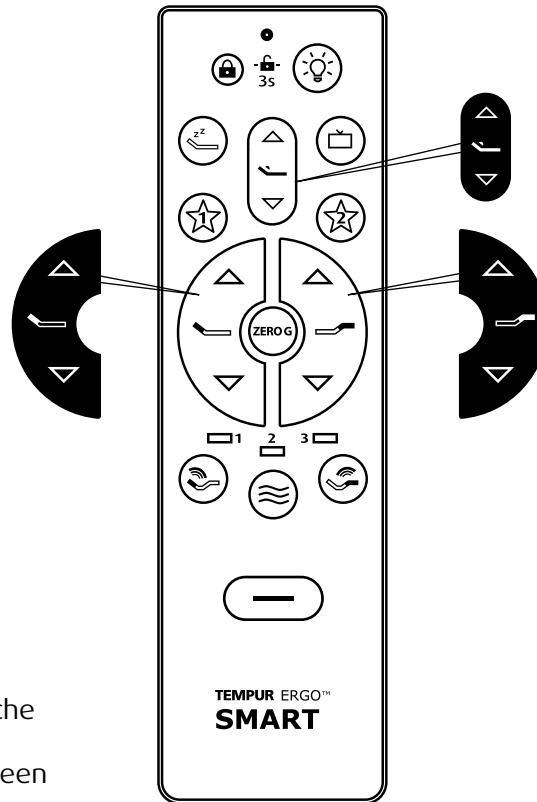

### Lumbale aanpassingen

Gebruik om de ondersteuning ter hoogte van de lendenen te verhogen of verlagen.

### Aanpassingen voetenpositie

Gebruik om het voeteneinde van uw verstelbare omhoog en omlaag te brengen.

Lees voor uw veiligheid de handleiding aandachtig en volledig voordat u dit product bedient. Er kan elektrische shock optreden indien elektrische onderdelen niet volgens deze richtlijnen zijn geïnstalleerd of worden bediend.

# Functies

## PREIMPOSTATO



ZERO G

### Zero-G® ‡

Pas uw benen aan om de druk van de onderrug te verlichten.



—

### Vlak\*

One-Touch Flat brengt het hoofd en de voet naar een vlakke positie en schakelt de massage uit (als deze actief is).



TV

### Vooraf geprogrammeerde positie voor TV in bed ‡

Brengt hoofd en voeten naar de juiste positie om TV te kijken.



z z

### Vooraf geprogrammeerde positie QuietMode™ ‡

U kunt met één druk op de knop snurken helpen verminderen voor u of uw partner, waarbij de matras voorzichtiger naar een positie wordt gekanteld om snurken te verlichten.



### Vooraf geprogrammeerde favoriete posities 1 en 2 ‡

Herprogrammeerbare vooraf geprogrammeerde posities.



Light

### Led-verlichting onder het bed\*

Indrukken om de led-verlichting onder het bed in of uit te schakelen.

\* Kan niet door de gebruiker geprogrammeerd worden.

‡ Kan opnieuw geprogrammeerd worden naar de positie die de gebruiker verkiest.

De vooraf geprogrammeerde functies ZERO-G®, TV in Bed, QuietMode™, en favoriet 1 en 2 in bed kunnen opnieuw geprogrammeerd worden naar een positie die de gebruiker zelf kiest. Stel het bed gewoon in op de gewenste positie, druk dan een van de 4 knoppen in en houd die ingedrukt tot de achtergrondverlichting van de afstandsbediening twee keer knippert. De knop is nu opnieuw geprogrammeerd.

Om de knoppen terug te stellen naar de oorspronkelijke posities, houdt u de knoppen One-touch Flat en Zero-G® gedurende 5 seconden samen ingedrukt. De achtergrondverlichting van de afstandsbediening knippert dan twee keer om aan te geven dat de oorspronkelijke posities hersteld zijn.

## MASSAGGIO



### Massagebediening hoofdzone

Activeert een eenvoudige, continue massage met 2 mogelijke intensiteitsniveaus. Laag, hoog en uit.



### Massagebediening voetenzone

Activeert een eenvoudige, continue massage met 2 mogelijke intensiteitsniveaus. Laag, hoog en uit.



### Massagebediening golfmodus

Start en activeert de geprogrammeerde massagemodus. Keuze tussen modus 1, 2, 3 en uit. De intensiteit staat standaard op laag.

Druk op de bedieningsknop voor de massagemodus in golven om de gewenste modus (1, 2 of 3) te kiezen en gebruik vervolgens de Massagebediening hoofdzone en/of Massagebediening voetenzone om te schakelen tussen de beschikbare intensiteitsniveaus. Zodra de golvende massagemodus is geselecteerd, blijft die gedurende 30 minuten aanhouden tot u annuleert met een druk meermaals op de bedieningsknop voor de modus golvende massage tot de massage stopt. Indien een van de golfmodi van de massagecycli niet nodig is, drukt u op de massageknoppen voor de hoofd en/of voetenzone om voor die zones de massage te starten en schakelt u tussen 2 verschillende intensiteitsniveaus en "UIT".

# Functies afstandsbediening

## ⚠ WAARSCHUWING

### Kinderslot

Kinderen en huisdieren kunnen verpletterd worden als ze in de bewegende delen van het bed gekneld raken! Om veiligheidsredenen vergrendelt het kinderslot de afstandsbediening om te voorkomen dat knoppen per ongeluk worden ingedrukt waardoor het bed begint te bewegen.

**Schakel het kinderslot van de afstandsbediening in voordat u de ruimte verlaat.**



### Het kinderslot activeren



Houd de kinderslotknop gedurende drie (3) seconden ingedrukt. De led-verlichting van de afstandsbediening knippert dan 2 keer om de activering te bevestigen. Wanneer een knop wordt ingedrukt terwijl het kinderslot ingeschakeld is, licht de led-verlichting gedurende twee (2) seconden op of zolang de knop ingedrukt wordt. De kinderslotfunctie wordt uitgeschakeld wanneer de batterijen worden verwijderd.

### Het kinderslot uitschakelen



+



Houd de kinderslotknop en de knop voor de verlichting onder het bed samen ingedrukt gedurende drie + (3) seconden.

De led-verlichting van de afstandsbediening knippert één keer om aan te geven dat het kinderslot niet langer ingeschakeld is. De afstandsbediening en verstelbare basis werken dan normaal.

### Koppeling afstandsbediening

De originele afstandsbediening die in de doos wordt meegeleverd, is reeds gekoppeld met de verstelbare basis. Er is geen verdere actie vereist. Indien de afstandsbediening niet gekoppeld zou zijn met de basis, volg dan onderstaande stappen.

1

Open de achterkant van de afstandsbediening door de klep naar beneden te schuiven tot de PAIR-knop zichtbaar wordt. Haal de stekker uit het stopcontact. Wacht 1 minuut en steek daarna de stekker terug in het stopcontact. Voer binnen de 10 seconden stap 2 uit terwijl het licht op de besturingskast knippert.

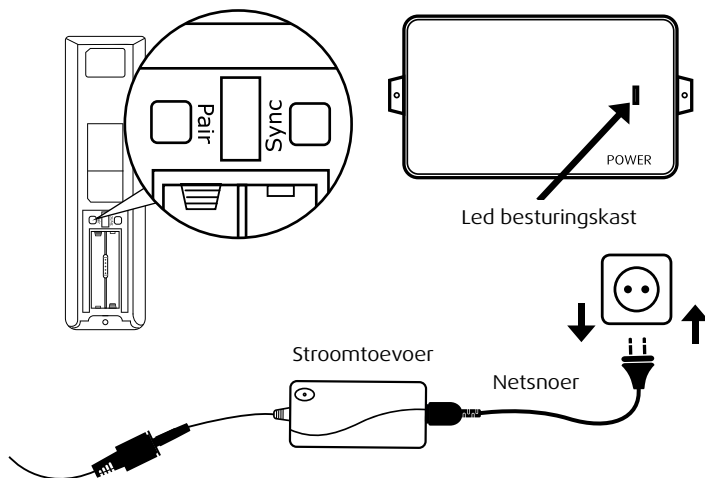

2

Druk op de PAIR-knop aan de achterkant van de afstandsbediening en houd deze ingedrukt. De PAIR-knop zal dan oplichten en beginnen knipperen. Wanneer de PAIR-knop niet langer knippert, zal het led-licht op de besturingskast stoppen met knipperen. Laat de PAIR-knop los.

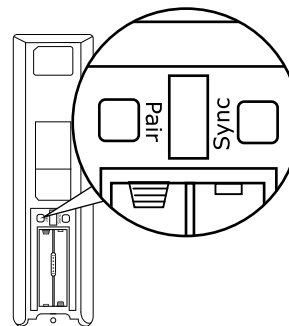

3

Test alle functies van de afstandsbediening. Indien de knoppen van de afstandsbediening geen effect hebben op de bewegingen van de verstelbare basis, herhaal dan het bovenstaande proces of neem contact op met de klantenservice.

# Installatie Sleeptracker

**1**

Gebruik de afstandsbediening om het hoofdeinde van de basis volledig rechtop te zetten.

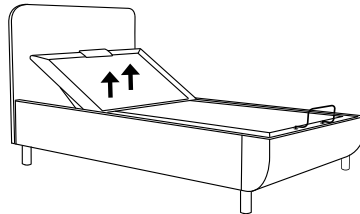

**2**

Controleer of het led-licht op de Sleeptracker-processor groen knippert. Het kan tot 90 seconden duren nadat de stroom verbonden is met de Smart-basis. Dit geeft aan dat de processor van stroom voorzien is en klaar is om te verbinden met een Wi-Fi-netwerk.

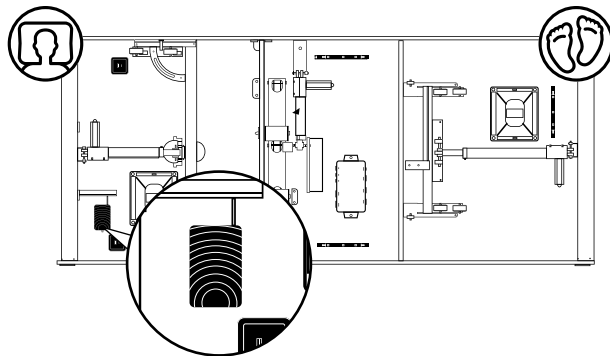

**3**

Scan de QR-code op de verpakking van de afstandsbediening (A) of op het etiket aan de achterkant van de afstandsbediening (B) om de Sleeptracker-app te installeren.

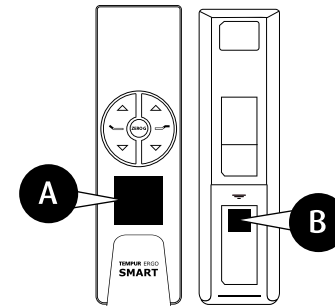

**4**

Om de installatie van de Smart Base te voltooien, downloadt u de TEMPUR SLEEPTRACKER-AI®-app en volgt u de instructies in de app zelf. Zodra de app verbonden is, kunt u de volledige functionaliteit van uw nieuwe TEMPUR ERGO™ SMART Powered by Sleeptracker-AI® gebruiken.

Indien uw probleem niet opgelost is door bovenstaande instructies te volgen, zoek dan naar het serienummer op de achterkant van de afstandsbediening, scan de QR-code op het etiket onder de basis of op de processor van de Sleeptracker en bel naar het klantenserviceteam in uw regio.

## Synchronisatie twee bases

Om twee bases draadloos te synchroniseren, volg onderstaande instructies. De afstandsbedieningen moeten voordat u deze stap voltooit, gekoppeld zijn aan hun respectievelijke bedieningskasten.

**1**

Haal de stekker van de basis uit het stopcontact. Wacht 1 minuut en steek daarna de stekker terug in het stopcontact.

**2**

Druk aan de achterkant van beide afstandsbedieningen gelijktijdig op de SYNC-knop en houd deze ingedrukt. De SYNC-knoppen zullen oplichten en beginnen knipperen. Wanneer de SYNC-knoppen niet langer knipperen, laat u deze los. De bases zijn nu gesynchroniseerd.

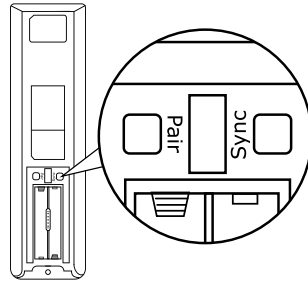

**3**

Test alle functies van de afstandsbediening. Indien de knoppen van de afstandsbediening geen effect hebben op de bewegingen van beide verstelbare bases, herhaal dan beide bovenstaande proces of neem contact op met de klantenservice.

### PRESTATIE-OPMERKINGEN

Indien de bases niet meer op elkaar afgestemd zijn, dan kunt u de mechanische posities terug synchroniseren door op de FLAT-knop te drukken.

### Om de synchronisatie van de twee bases ongedaan te maken:

- Druk de SYNC-knop van afstandsbediening A in en houd ingedrukt tot het lampje knippert en laat dan de knop los.
- Op dit moment maakt afstandsbediening A enkel nog contact met basis A. De bases zijn niet langer gesynchroniseerd.
- Wanneer gebruikers afstandsbediening B gebruiken, zal afstandsbediening B uit slaapstand komen en vaststellen dat basis A terug apart communiceert. Daardoor zal afstandsbediening B enkel nog contact maken met basis B.

## Laden via USB

De USB-lader is geconfigureerd met 2 verbindingen, namelijk Type A en Type C.

### TYPE-A-VERBINDING (STANDAARD USB)

De USB-verbinding van **Type A** is een standaard USB-poort die gebruikt wordt voor een standaard verbidingsinterface met kabel voor pc's en elektronische consumentenelektronica

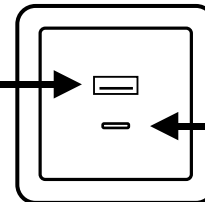

### TYPE-C-VERBINDING

De USB-verbinding van **Type C** heeft een kleinere USB-poort.



# Riem voor back-up noodbatterij

Er zijn twee (2) batterijen van 9 Volt vereist om de functie stroomonderbreking te gebruiken. Deze zijn NIET inbegrepen.

- 1** Haal de stekker van het netsnoer voor de inputkabel uit het stopcontact.

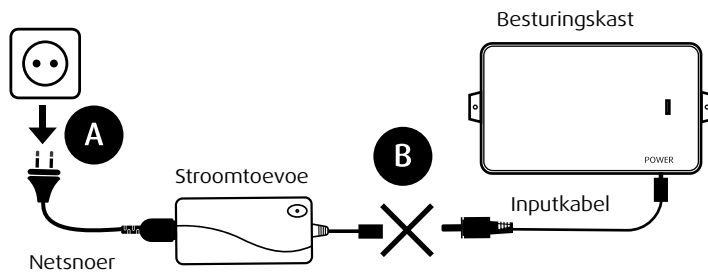

- 2** Verbindt de riem voor de back-up noodbatterij op de (2) alkalinebatterijen van 9 Volt. Combineer geen batterijen van verschillende merken.

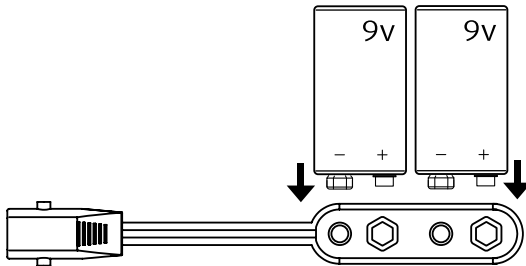

- 3** Verbind het uiteinde van de riem voor de back-up noodbatterij met de inputkabel die met de besturingskast verbonden is.

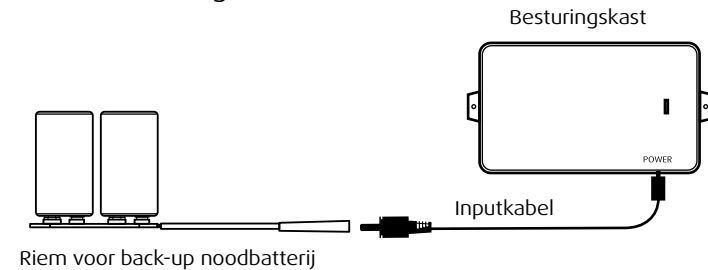

- 4** Gebruik de afstandsbediening om de basis te laten zakken. Indien de basis en motoren volledig of grotendeels verhoogd zijn, is het aanbevolen om de hoofd-, voeten- en lendenengedeelten apart naar beneden te brengen in de plaats van de FLAT-knop te gebruiken.

# Problemen oplossen

Indien een of meer functies op de bedbodem niet meer werken:

## VERSTELBARE BASIS

- Kijk onder de bedbodemen controleer of de bedrade verbindingen veilig vastzitten en er geen kabels of beddengoed de bewegingen van de basis hinderen.
- Controleer of het led-licht onder de besturingskast oplicht. Als u geen licht ziet, controleer dan of de input- en stroomkabels correct aangesloten zijn.
- Haal de stekker van de basis gedurende 60 seconden uit het stopcontact om de elektronische onderdelen te resetten.
- Steek de stekker van de basis in een ander stopcontact of test het gebruikte stopcontact met een ander werkend toestel (we bevelen het gebruik van een gearde overspanningsbeveiliging aan).

## AFSTANDBEDIENING

- Controleer of de batterijen van uw afstandsbediening correct geplaatst zijn en niet aan vervanging toe zijn.
- Zorg ervoor dat het kinderslot uitgeschakeld is.
- Controleer of de afstandsbediening aan de bedbodem gekoppeld is.

## Sleeptracker-AI®

- Voor ondersteuning met de Sleeptracker-AI®-monitor, open de TEMPUR® Sleeptracker-AI®-app en selecteer Menu > Help > Contact Support of stuur een e-mailbericht naar [support@sleeptracker.com](mailto:support@sleeptracker.com)

# Tempur® Sleeptracker-AI®-systeem voor TEMPUR ERGO™ SMART

## Systeembestanddelen

Sleeptracker-AI® systeem voor slaapmonitoring model STS-60:

- Eén Sleeptracker-AI®-processorunit
- Eén of twee Sleeptracker-AI®-sensoren\*

\*Opmerking: het aantal meegeleverde sensoren hangt af van de specifieke maat van de TEMPUR ERGO™ SMART Powered by Sleeptracker-AI® u hebt gekocht.

## Specificaties

Sleeptracker-AI® systeem voor slaapmonitoring model STS-60:

- Inputvermogen: 5V DC, 1,5A

## WLAN

IEEE802.11a/b/g/n/ac Wi-Fi-frequentiebereik:

2,4 GHz ISM-band 2,412-2,472 GHz

5,15-5,25 GHz (FCC UNII-lage band) voor Europa 5,25-5,35 GHz (FCC UNII-middenband) voor Europa 5,47-5,725 GHz voor Europa

Wi-Fi-AP-kanaal:

802,11b:

De meeste Europese landen – 1 ~ 13 802,11g:

De meeste Europese landen – 1 ~ 13 802,11n:

De meeste Europese landen – 1 ~ 13 802,11a: Outputvermogen (Board Level Limit):

## 2.4G

Min Typ Max Unit

11b (11Mbps) @EVM<35% 14 16 18 dBm

11g (54Mbps) @EVM≤-27 dB 12 14 16 dBm

11n (HT20 MCS7) @EVM≤-28 dB 11 13 15 dBm

11n (HT40 MCS7) @EVM≤-28 dB 10 12 14 dBm

## 5G

Min Typ Max Unit

11a (54Mbps) @EVM≤-27 dB 11 13 15 dBm

11n (HT20 MCS7) @EVM≤-28 dB 8 10 15 dBm

11n (HT40 MCS7) @EVM≤-28 dB 8 10 12 dBm

11ac (VHT20 MCS8) @EVM≤-30 dB 8 10 12 dBm

11ac (VHT40 MCS9) @EVM≤-32 dB 7 9 11 dBm

11ac (VHT80 MCS9) @EVM≤-32 dB 6 8 10 dBm

## Bluetooth®-standaard

Bluetooth 4,2 + verhoogde datasnelheid (EDR) ondersteuning van Bluetooth 5  
Bluetooth-frequentiebereik: 2402MHz~2483MHz Outputvermogen:

Min Typ Max Unit BDR 0 2 4 dBm

EDR -4 -1 1 dBm

Energie laag 0 2 4 dBm

© 2023 Tempur Sealy International, Inc. Alle rechten voorbehouden. Tempur-Pedic® is een gedeponeerd handelsmerk van Tempur Sealy International, Inc. TEMPUR ERGO™ SMART is een handelsmerk van Tempur Sealy International, Inc.

© 2005–2023 Fullpower Technologies, Inc. Alle rechten voorbehouden. Octrooien in de VS en internationaal zijn toegekend en aangevraagd. Sleeptracker-AI® is een handelsmerk van Fullpower Technologies, Inc., geregistreerd in de VS en andere landen. Voor ondersteuning, ga naar onze website: [www.sleeptracker.com](http://www.sleeptracker.com) Service en beschikbaarheid van de app kunnen op elk moment wijzigen, zijn mogelijk niet in alle regio's beschikbaar en kunnen onderworpen zijn aan aparte abonnementen.

Dit product is geen medisch apparaat en mag niet worden gebruikt voor het diagnosticeren of behandelen van medische aandoeningen. Ontworpen in Santa Cruz, California. Vervaardigd in China.

# Tempur® Sleeptracker-AI®-systeem voor TEMPUR ERGO™ SMART

## **Systeemvereisten:**

- Mobiel toestel op iOS of Android
- Bestaand Wi-Fi-netwerk

Vereist de Tempur® Sleeptracker-AI®-app van Fullpower Technologies, beschikbaar in de Apple App Store of op Google Play. Vereist Wi-Fi-verbinding met uw thuisnetwerk en internettoegang via een router of modem.

Apple en het Apple-logo zijn handelsmerken van Apple Inc., geregistreerd in de VS en andere landen. De App Store is een dienstenmerk van Apple Inc., geregistreerd in de VS en andere landen. iOS is een handelsmerk of geregistreerd handelsmerk van Cisco in de VS en andere landen en wordt onder licentie gebruikt.

Google Play, Android en het Google Play-logo zijn handelsmerken van Google Inc.

**Belangrijk:** Eventuele wijzigingen of aanpassingen die niet uitdrukkelijk door Tempur Sealy International ("Tempur") zijn goedgekeurd, kunnen de elektromagnetische compatibiliteit aantasten en het voor u verboden maken om dit apparaat te bedienen.

Sleeptracker-AI® systeem voor slaapmonitoring model STS-60  
IC: 20700-ST560.

## **Blootstelling aan radiofrequentie-energie**

Dit apparaat moet geïnstalleerd en bediend worden op een afstand van minstens 20 cm tussen de radiator en uw lichaam. Dit apparaat mag zich niet op dezelfde plaats bevinden of gelijktijdig gebruikt worden met andere antennes of zenders.

## **Kennisgeving pacemaker**

Als u een medisch apparaat gebruikt, zoals een pacemaker of implanteerbare cardioverter-defibrillator (ICD), raadpleeg dan uw arts voordat u dit product gebruikt.

# Reiniging en onderhoud

Een schone slaapkamer kan een grote impact hebben op uw slaapomgeving en dus op uw slaapkwaliteit. Om ervoor te zorgen dat uw bed er goed blijft uitzien, bevelen we aan om regelmatig te stofzuigen met een zacht opzetstuk, bij voorkeur 1 keer per week. Dit verwijdert het stof voorzichtig van het oppervlak, zonder het textiel te beschadigen. Het voorkomt ook dat stof zich opstapelt. Bescherm uw stof waar mogelijk tegen direct zonlicht om de levensduur te verlengen.

•

## **BELANGRIJK**

- Haal de stekker steeds uit het stopcontact wanneer u het aandrijfsysteem begint schoon te maken!
- Reinig de motorunit nooit met een automatisch schoonmaaksysteem of met een hogedrukreiniger.
- Wanneer u stofzuigt, blijf dan minstens 30 cm uit de buurt van rechtstreekse warmtebronnen.
- Zorg dat er geen vloeistoffen in het apparaat terechtkomen. Dit kan leiden tot schade aan het systeem.
- Gebruik geen reinigingsmiddel dat benzeen, alcohol of gelijkaardige oplosmiddelen bevat.
- Maak de elektrische onderdelen schoon wanneer nodig. Gebruik een droge antistatische doek.
- Zorg ervoor dat u de verbindingkabel van het aandrijfsysteem niet beschadigt.
- Schoonmaak en onderhoud door de gebruiker mogen NIET zonder toezicht door kinderen worden uitgevoerd.
- Verwijder vlekken steeds zo snel mogelijk, voordat ze door de vezels dringen. Dit kan leiden tot permanente vlekken.
- Vermijd om de stof te laten weken, want vloeistof kan door de stof lekken en het onderliggende materiaal beschadigen.
- Wrijf NIET te hard op het materiaal om een vlek te verwijderen. Dit zou het materiaal kunnen beschadigen

## **KENNISGEVING**

- In geval van gemorste vloeistof, neem dan zoveel mogelijk vloeistof op met gewoon keukenpapier of een katoenen doek om te voorkomen dat vlek permanent blijft.
- De meeste vlekken kunnen verwijderd worden met lauwwarm water, eventueel met een afwasmiddel met neutrale pH.
- Indien een vlek opgedroogd is, verwijder dan zoveel mogelijk met de stofzuiger met een zachte borstel als opzetstuk.

# Elektrische onderdelen weggooien

Om het milieu te beschermen en de onderdelen zo goed mogelijk te hergebruiken, bevelen we u aan onderstaand recyclingadvies te respecteren:

## **Elektrische en elektronische onderdelen**

Met het oog op de milieubescherming mogen afgedankte elektrische producten niet samen met het huishoudelijk afval worden weggegooid. Maak gebruik van de bestaande recyclingfaciliteiten. Ga bij uw plaatselijke instanties of verkoper na hoe u kunt recyclen.

Elektrische en elektronische apparaten bevatten materialen, onderdelen en stoffen die gevaarlijk kunnen zijn en een risico kunnen vormen voor de volksgezondheid en het milieu als ze niet correct worden verwerkt.

Apparatuur met een markering van onderstaande doorkruiste afvalbak is elektrische en elektronische apparatuur. Het symbool met de doorkruiste afvalbak geeft aan dat elektrisch en elektronisch materiaal niet mag weggegooid worden bij algemeen huishoudelijk afval, maar apart moet verzameld worden.

Privépersonen moeten gebruik maken van de beschikbare ophaalplanningen om een negatieve impact op het milieu door het weggooien van elektrisch en elektronisch afvalmateriaal te beperken en de mogelijkheden voor hergebruik, recycling en het recupereren van elektrisch en elektronisch afvalmateriaal te vergroten.

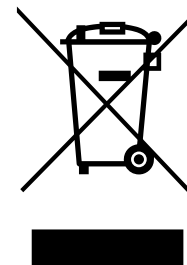

# Gelijkvormigheidsverklaring

De fabrikant, Bed Factory Sweden OÜ, een dochter van Tempur Sealy International, Inc. geregistreerd te Riia 66, EE-71009 Viljandi, Estland, verklaart dat de volgende producten, **TEMPUR ARC™-bedden met verstelbare basis TEMPUR ERGO™ SMART Powered by Sleeptracker-AI®**, zoals ze geleverd worden, conform zijn met de vereisten van de volgende EU-richtlijnen en -normen:

Richtlijnen/Normen	Onderwerp
Richtlijn 2006/42/EC	Machines
Richtlijn 2011/65/EU	RoHS
Richtlijn 2014/35/EU	LVD (laagspanningsrichtlijn)
Richtlijn 2014/53/EU	RED (radioapparatuurrichtlijn)
Richtlijn 2014/30/EU	EMC (elektromagnetische compatibiliteit)
Richtlijn 2009/125/EC	Ecodesign
ISO 19833:2018-norm	Meubelen - Bedden - Testmethoden voor de bepaling van stabiliteit, sterkte en duurzaamheid
EN 13759:2012-norm	Meubelen. Bedieningsmechanismen voor zitmeubelen en slaapbanken. Testmethoden
Gedeeltelijke conformiteit met onderstaande normen	Onderwerp
EN1725:1998-norm	Huishoudelijk meubilair. Bedden en matrassen. Veiligheidsvereisten en testmethoden

Deze Verklaring van overeenstemming wordt verstrekt onder de exclusieve verantwoordelijkheid van de fabrikant.

Ondertekend voor en namens:

Bed Factory Sweden OÜ,

Een dochteronderneming van Tempur Sealy International,  
Inc. Riia 66, EE-71009 Viljandi, Estland

Datum: 10.10.2023